

Lemi Sosul E2 / E3

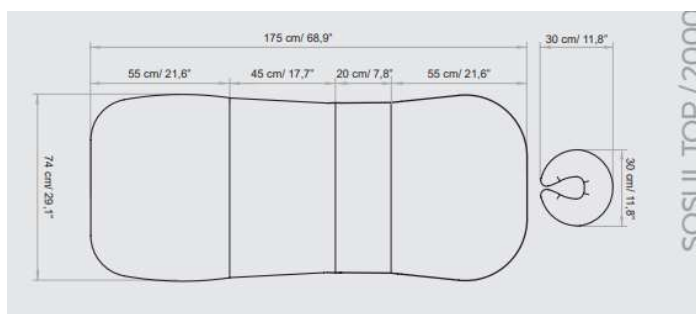

SOSUL TOP / 2000

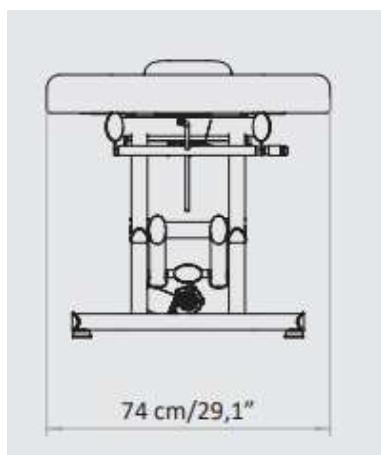

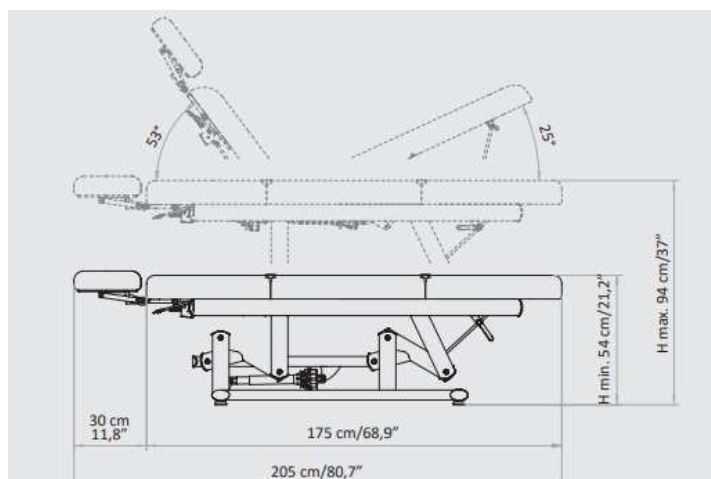

Die Lemi Sosul E2 ist eine robuste, vielseitig einsetzbare Behandlungsliege. Ideal für sämtliche Gesichts- und Körperbehandlungen. Der Unterbau hat eine elliptische Form, ist aus Stahl gefertigt und pulverbeschichtet. Die Polsterung besteht aus einem Qualitäts-Schaumstoff, welcher mit Kunstleder bezogen ist. Farbe nach Wahl aus der Nefos-Kollektion.

- Die Ausführung E2 ist zweimotorig, die Höhe sowie das Beinteil werden mittels Fusspedal elektrisch eingestellt. Das Rückenteil wird manuell mit Gasdruckfeder eingestellt.
- Bei der Sosul E3 handelt es sich um die vollelektrische Ausführung. 3 Motoren sorgen für den grösstmöglichen Komfort – sowohl für Ihre Klienten als auch für Sie. Höhenverstellung, Bein-/Fussteil wie auch Rückenlehne können stufenlos und bequem mit dem Fusspedal eingestellt werden.

Technische Daten

Länge inkl. Kopfteil	205 cm
Breite	74 cm
XL-Ausführung L x B	217 x 83 cm
Höhenverstellung	54-94 cm
Rückenteilverstellung (E2/E3)	+53°
Fussteilverstellung (E2/E3)	+25°
Belastbarkeit	bis 200 kg
Gewicht	67 kg

	Art.-Nr.	Preis
E2	042840	3'390.00
E3	042844	3'690.00

Zubehör (optional)		
042841	XL-Ausführung L x B: 217 x 83cm (E2/E3)	410.00
042832	Armauflage höhenverstellbar	190.00
042834	Armauflage seitlich	290.00
042833	Papierrollenhalter	65.00
042833.01	Papierrollenhalter XL	65.00
042831	Kopfteil Kosmetik	110.00
042752	Massage-Kopfteil (Ersatz)	110.00
042836	Liegenheizung	770.00
042845	Laufrollen 2x gebremst, 2x ungebremst	90.00
042763	PCV-Schutzbezug für Fussteil	60.00
042743.02	Ölresistenter Bezug	130.00
042743.03	Ölresistenter Bezug XL	130.00
042809	Aufpolsterung Memory Foam	440.00
042858	Kopfteil «ZAK» breit	270.00
042634	Aufpreis Sonderfarbe SPA PRESTIGE	350.00
042559	Bestückung Logo	180.00

Preise in CHF, exkl. MWST; Preisänderungen vorbehalten; Wir bitten um Ihr Verständnis, dass sich unsere Preise verändern können.

